



**EP40C 2 - EP40 2 - EP45C 2 - EP45 2
EP50 2 - EP40S 2 - EP50S 2**

Spécifications

Chariots élévateurs électriques

4.0 - 5.0 tonnes



Caractéristiques			Cat Lift Trucks	Cat Lift Trucks	Cat Lift Trucks
1.1	Fabricant (abréviation)		EP40C 2	EP40 2	EP45C 2
1.2	Désignation du modèle du fabricant		Electrique	Electrique	Electrique
1.3	Energie (batterie, diesel, gaz PL, essence)		Assis	Assis	Assis
1.4	Conduite (conducteur à pied, debout, assis)		4000	4000	4500
1.5	Capacité de levage	Q (kg)	500	500	500
1.6	Distance au centre de gravité de la charge	c (mm)	510'	510'	510'
1.8	Distance de charge, entre l'axe de la roue avant et le talon des fourches	x (mm)	1856	2000	1856
1.9	Empattement	y (mm)			
Poids					
2.1	Poids du chariot à vide (batteries incluses / Config. mât simplex)	kg	6726	6701	7186
2.2	Charge par essieu avec charge nominale, avant/arrière (Config. mât simplex)	kg	9730/996	9726/975	10608/1078
2.3	Charge par essieu à vide, avant/arrière (Config. mât simplex)	kg	3553/3173	3706/2995	3659/3527
Roues, groupe motopropulseur					
3.1	Type de roues : V = bandage, L = pneumatique, SE = pneus pleins souples - avant/arrière		SE / SE	SE / SE	SE / SE
3.2	Dimensions des pneus, avant	(mm)	250-15	250-15	28x12.5-15
3.3	Dimensions des pneus, arrière	(mm)	21 x 8-9	21 x 8-9	21 x 8-9
3.5	Nombre de roues - avant/arrière (x = motrices)		2x/2	2x/2	2x/2
3.6	Voie entraxe des pneus, avant	b10 (mm)	1115	1115	1155
3.7	Voie entraxe des pneus, arrière	b11 (mm)	950	950	950
Dimensions					
4.1	Inclinaison du mât, avant/arrière	α/β °	6/8	6/8	6/8
4.2	Hauteur, mât abaissé	h1 (mm)	2300	2300	2286
4.3	Levée libre standard	h2 (mm)	150	150	150
4.4	Hauteur de levage standard	h3 (mm)	3000	3000	3000
4.5	Hauteur hors-tout, mât déployé	h4 (mm)	3676	3676	3660
4.7	Hauteur jusqu'au sommet du protège-conducteur	h6 (mm)	2365	2365	2350
4.8	Hauteur du siège	h7 (mm)	1313	1313	1303
4.12	Hauteur du crochet d'attelage	h10 (mm)	566 / 396	566 / 396	566 / 396
4.19	Longueur hors tout	l1 (mm)	3818	3952	3818
4.20	Longueur au talon de la fourche	l2 (mm)	2668	2812	2668
4.21	Largeur hors tout	b1/b2 (mm)	1340	1340	1450
4.22	Fourches (épaisseur, largeur, longueur)	s / e / l (mm)	50x125x1150	50x125x1150	50x150x1150
4.23	Tablier, selon DIN 15 173 A/B/non		3A	3A	3A
4.24	Largeur du tablier porte-fourches	b3 (mm)	1260	1260	1260
4.31	Garde au sol sous le mât, en charge	m1 (mm)	136	136	122
4.32	Garde au sol au centre de l'empattement, en charge	m2 (mm)	150	150	140
4.33	Largeur d'allée avec palettes de 1000 x1200 mm, charge croisée	Ast (mm)	3994	4160	3994
4.34a	Largeur d'allée avec palettes de 800 x1200 mm, charge longitudinale	Ast (mm)	4194	4360	4194
4.35	Rayon de braquage	Wva (mm)	2284	2450	2284
4.36	Distance minimale entre les centres de rotation	b13 (mm)	660	721	660
Performances					
5.1	Vitesse de translation, en charge/à vide, ECO	km/h	14 / 16	14 / 16	14 / 15.5
5.1.1	Vitesse de translation, en charge/à vide, PRO	km/h	15 / 17	15 / 17	15 / 16.5
5.2	Vitesse de levage, en charge/à vide, ECO	m/s	0.31 / 0.43	0.31 / 0.43	0.30 / 0.41
5.2.1	Vitesse de levage, en charge/à vide, PRO	m/s	0.35 / 0.5	0.35 / 0.5	0.33 / 0.45
5.3	Vitesse d'abaissement, en charge/à vide, ECO	m/s	0.54 / 0.46	0.54 / 0.46	0.52 / 0.47
5.3.1	Vitesse d'abaissement, en charge/à vide, PRO	m/s	0.55 / 0.5	0.55 / 0.5	0.55 / 0.5
5.5	Effort de traction nominal, en charge/à vide, ECO	N	5100 / 5600	5100 / 5600	4900 / 5500
5.5.1	Effort de traction nominal, en charge/à vide, PRO	N	5100 / 5600	5100 / 5600	4900 / 5500
5.6	Effort de traction maximal, en charge/à vide (5 min application légère), ECO	N	14600 / 14900	14600 / 14900	14500 / 14800
5.6.1	Effort de traction maximal, en charge/à vide (5 min application légère), PRO	N	14600 / 14900	14600 / 14900	14500 / 14800
5.7	Pente franchissable, en charge/à vide, ECO	%	9.3 / 15.4	9.3 / 15.4	8.1 / 13.5
5.7.1	Pente franchissable, en charge/à vide, PRO	%	10.8 / 17.7	10.8 / 17.7	9.4 / 15.8
5.8	Pente franchissable maximale, en charge/à vide, ECO	%	14.1 / 22.3	14.1 / 22.3	12.5 / 20.4
5.8.1	Pente franchissable maximale, en charge/à vide, PRO	%	15.4 / 26.1	15.4 / 26.1	13.7 / 23.9
5.9	Durée des accélérations, translation en charge/à vide (0-10m), ECO	s	5,2 / 4,4	5,2 / 4,4	5,7 / 4,8
5.9.1	Durée des accélérations, translation en charge/à vide (0-10m), PRO	s	5 / 4,4	5 / 4,4	5,5 / 4,8
5.10	Freins de manoeuvres (mécan./hydr./élect./pneum.)		Electrique	Electrique	Electrique
Moteurs électriques					
6.1	Capacité du moteur d'entraînement (60 min., application légère)	kW	14.5 / 18.0	14.5 / 18.0	14.5 / 18.0
6.2	Puissance de sortie du moteur de levage avec un facteur d'application de 15%	kW	20 / 24	20 / 24	20 / 24
6.3	Batterie conforme à la norme DIN 43 531/35/36 A/B/C/no		A 43536	A 43536	A 43536
6.4	Tension/capacité de la batterie avec décharge de 5 heures	V/Ah	80 / 775	80 / 930	80 / 775
6.5	Poids de la batterie	kg	1863	2178	1863
6.6	Consommation électrique conformément au cycle VDI 60	kWh/h	11	11	12.1
Divers					
8.1	Type de transmission		Impulsion / AC	Impulsion / AC	Impulsion / AC
8.2	Pression de travail pour équipements	bar	200	200	200
8.3	Débit hydraulique pour équipements	l/min	30	30	30
8.4	Niveau sonore, valeur moyenne perçue aux oreilles du cariste (selon EN 12053)	dB(A)	<70	<70	<70
8.5	Type de crochet d'attelage / norme DIN type, réf		15170 / H	15170 / H	15170 / H



	Cat Lift Trucks EP45 2	Cat Lift Trucks EP50 2	Cat Lift Trucks EP40S 2	Cat Lift Trucks EP50S 2
	Electrique	Electrique	Electrique	Electrique
	Assis	Assis	Assis	Assis
	4500	4990	4000	5000
	500	500	600	600
	510 ¹	510 ¹	510 ¹	510 ¹
	2000	2000	2080	2080
	7161	7549	7176	8036
	10549/1112	11282/1257	10025/1151	11677/1359
	3777/3385	3772/3777	3891/3285	3932/4104
	SE / SE	SE / SE	SE / SE	SE / SE
	28x12.5-15	28x12.5-15	28x12.5-15	28x12.5-15
	21 x 8-9	21 x 8-9	23 x 10-12	23 x 10-12
	2x/2	2x/2	2x/2	2x/2
	1155	1155	1155	1155
	950	950	1200	1200
	6/8	6/8	6/8	6/8
	2286	2286	2286	2287
	150	150	150	150
	3000	3000	3000	3000
	3660	3810	3810	3810
	2350	2350	2350	2350
	1303	1303	1303	1303
	566 / 396	566 / 396	566 / 396	566 / 396
	3962	3952	4102	4102
	2812	2812	2952	2952
	1450	1450	1450	1450
	50x150x1150	50x150x1150	50x150x1150	60x150x1150
	3A	3A	3A	4A
	1260	1260	1260	1260
	122	122	122	122
	140	140	150	150
	4160	4160	4347	4347
	4360	4360	4547	4547
	2450	2450	2637	2637
	721	721	673	673
	14 / 15.5	14 / 15	14 / 15.5	13.5 / 14.5
	15 / 16.5	15 / 16	15 / 16.5	14.5 / 15.5
	0.30 / 0.41	0.28 / 0.41	0.30 / 0.41	0.27 / 0.40
	0.33 / 0.45	0.33 / 0.45	0.33 / 0.45	0.31 / 0.45
	0.52 / 0.47	0.52 / 0.47	0.52 / 0.47	0.51 / 0.5
	0.55 / 0.5	0.55 / 0.5	0.55 / 0.5	0.55 / 0.5
	4900 / 5500	4800 / 5400	4900 / 5500	4700 / 5300
	4900 / 5500	4800 / 5400	4900 / 5500	4700 / 5300
	14500 / 14800	14400 / 14700	14500 / 14800	14400 / 14700
	14500 / 14800	14400 / 14700	14500 / 14800	14400 / 14700
	8.1 / 13.5	7.5 / 13.5	8.1 / 13.5	7.1 / 12.7
	9.4 / 15.8	8.8 / 15.8	9.4 / 15.8	8.4 / 15
	12.5 / 20.4	12.1 / 20.0	12.5 / 20.4	11.4 / 18.9
	13.7 / 23.9	13.2 / 23.4	13.7 / 23.4	12.5 / 22.2
	5,7 / 4,8	6,0 / 5,2	5,7 / 4,8	6,4 / 5,5
	5,5 / 4,8	5,8 / 5,2	5,5 / 4,8	6,1 / 5,5
	Electrique	Electrique	Electrique	Electrique
	14.5 / 18.0	14.5 / 18.0	14.5 / 18.0	14.5 / 18.0
	20 / 24	20 / 24	20 / 24	20 / 24
	A 43536	A 43536	A 43536	A 43536
	80 / 930	80 / 930	80 / 930	80 / 930
	2178	2178	2178	2178
	12.1	<12.5	<12.5	13.15
	Impulsion / AC	Impulsion / AC	Impulsion / AC	Impulsion / AC
	200	200	200	200
	30	30	30	30
	<70	<70	<70	<70
	15170 / H	15170 / H	15170 / H	15170 / H

¹ Ajouter (+) 31 mm avec un mât de type Triplex.

* Cette fiche de spécification détaille les caractéristiques du chariot standard conformément à la Directive VDI 2198.

Ast = Largeur d'allée avec charge
 Wa = Rayon de giration
 x = Distance de charge entre l'axe de la roue avant et le talon des fourches
 l6 = Longueur de palette (800 ou 1 000 mm)
 a = Distance de sécurité = 2 x 100 mm
 b12 = Largeur de palette (1200 mm)

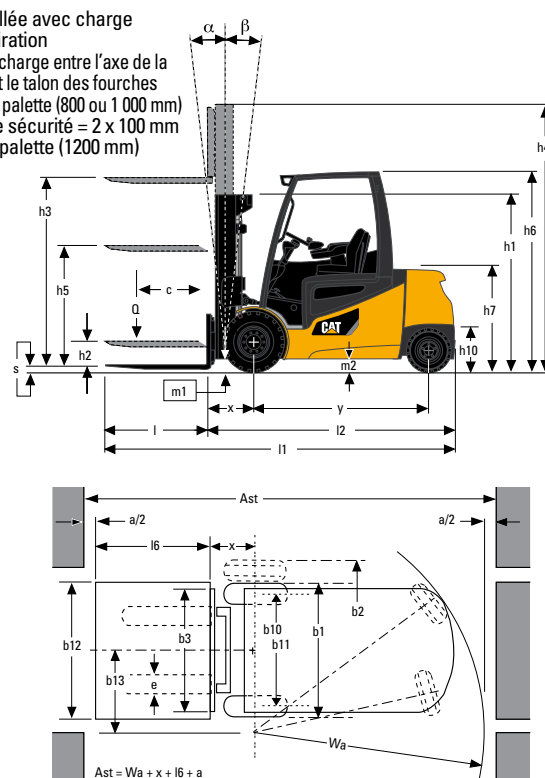

Excellente rentabilité

- Les freins à bain d'huile et les moteurs AC réduisent notablement les coûts d'entretien et augmentent les performances du chariot.
- Le nouvel écran digital multi-fonctionnel « Premium » permet un usage optimisé en renseignant l'opérateur sur l'état du chariot : codes défauts et nombreux indicateurs tels que la position angulaire des roues directrices.

Rendement inégalé

- La conception intelligente réduit la consommation d'énergie jusqu'à 25 %, ce qui permet de longues périodes d'utilisation.
- La dernière génération du variateur de commande AC assure un fonctionnement souple et précis ce qui minimise les risques d'erreur humaine. Ces chariots électriques sont utilisables en extérieur, même par temps de pluie.
- Deux versions ECO et PRO permettent d'adapter le chariot à son application avec des motorisations différentes selon le niveau souhaité de performances.

Sécurité et ergonomie

- La sortie latérale de batterie est réalisée grâce à un extracteur ergonomique pour des remplacements de batterie rapides, aisés et sûrs.
- La protection de l'opérateur est assurée par des capteurs de siège et de ceinture qui agissent en neutralisant les commandes de traction et les commandes hydrauliques pour plus de sécurité.
- Le frein de parking s'enclenche automatiquement pour immobiliser le chariot en toute sécurité, en particulier sur une rampe.
- En option, il est possible de réduire la vitesse de traction et d'inclinaison lorsque les fourches sont levées.
- La vitesse du chariot est automatiquement réduite dans les virages pour limiter les risques de basculement ou de dommages.
- Différentes options de sécurité sont disponibles, comme le Spot Rouge, qui projette une lumière rouge sur le sol pour indiquer la zone d'évolution du chariot.

Options

- Système d'extraction de batterie.
- Versions ECO et PRO.

Cat® Lift Trucks.

Transpalettes électriques à plateforme

EP40C 2/EP40 2					
Type de Mât	h3	h1	h4	h2 / h5	Q @ c = 500mm kg
Simplex	2750	2125	3425	150	4000
	3000	2250	3675	150	4000
	3500	2500	4175	150	4000
	4000	2750	4675	150	4000
	4500	3000	5175	150	4000
	5000	3250	5675	150	4000
	5500	3500	6175	150	3850
	6000	3750	6675	150	3700
Duplex	2775	2100	3495	1380	4000
	3025	2225	3745	1505	4000
	3525	2475	4245	1755	4000
	4025	2725	4745	2005	4000
	4525	2975	5245	2255	4000
	5025	3225	5745	2505	n/a
Triplex	4150	2100	4870	1380	4000
	4855	2335	5575	1615	3920
	5275	2475	5995	1755	3890
	5650	2600	6370	1880	3750
	6400	2850	7120	2130	3550
	7180	3110	7900	2390	3200

EP45C 2/EP45 2					
Type de Mât	h3	h1	h4	h2 / h5	Q @ c = 500mm kg
Simplex	2750	2125	3410	150	4500
	3000	2250	3660	150	4500
	3500	2500	4160	150	4500
	4000	2750	4660	150	4500
	4500	3000	5160	150	4500
	5000	3250	5660	150	4500
	5500	3500	6160	150	4100
	6000	3750	6660	150	n/a
Duplex	2775	2100	3480	1380	4500
	3025	2225	3730	1505	4500
	3525	2475	4230	1755	4500
	4025	2725	4730	2005	4500
	4525	2975	5230	2255	4500
	5025	3225	5730	2505	n/a
Triplex	4150	2100	4855	1380	4500
	4855	2335	5560	1615	4420
	5275	2475	5980	1755	4300
	5650	2600	6355	1880	4200
	6400	2850	7105	2130	4000
	7180	3110	7885	2390	3200

Caractéristiques et performances des mâts

- h1 Hauteur, mât abaissé
- h2 Levée libre standard
- h3 Hauteur de levage standard
- h4 Hauteur, mât déployé
- h5 Levée libre complète
- Q Capacité de levage
- c Centre de charge (distance)

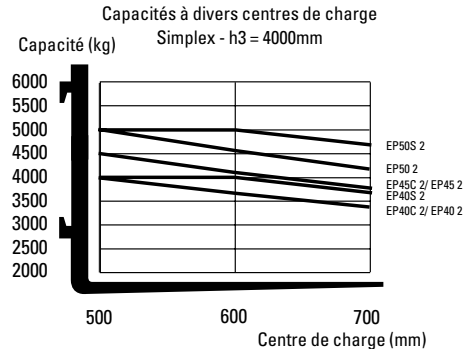

EP40S 2/EP50 2					EP40S 2	EP50 2
Type de Mât	h3	h1	h4	h2 / h5	Q @ c = 600mm kg	Q @ c = 500mm kg
Simplex	2750	2125	3560	150	4000	4990
	3000	2250	3810	150	4000	4990
	3500	2500	4310	150	4000	4990
	4000	2750	4810	150	4000	4990
	4500	3000	5310	150	4000	4990
	5000	3250	5810	150	4000	4900
	5500	3500	6310	150	3850	4800
	6000	3750	6810	150	3700	4600
Duplex	2775	2100	3630	1230	4000	4990
	3025	2225	3880	1355	4000	4990
	3525	2475	4380	1605	4000	4990
	4025	2725	4880	1855	4000	4990
	4525	2975	5380	2105	4000	4990
	5025	3225	5880	2355	n/a	n/a
Triplex	4150	2100	5005	1230	4000	4990
	4855	2335	5710	1465	3920	4990
	5275	2475	6130	1605	3890	4750
	5650	2600	6505	1730	3750	4610
	6400	2850	7255	1980	3550	4300
	7180	3110	8035	2240	3200	4000

EP50S 2					
Type de Mât	h3	h1	h4	h2 / h5	Q @ c = 600mm kg
Simplex	2750	2125	3575	150	5000
	3000	2250	3825	150	5000
	3500	2500	4325	150	5000
	4000	2750	4825	150	5000
	4500	3000	5325	150	5000
	5000	3250	5825	150	5000
	5500	3500	6325	150	n/a
	6000	3750	6825	150	n/a
Duplex	2725	2100	3600	1225	5000
	2975	2225	3845	1350	5000
	3475	2475	4345	1600	5000
	3975	2725	4845	1850	5000
	4475	2975	5345	2100	5000
	4975	3225	5845	2350	5000
Triplex	3930	2060	4805	1185	5000
	4050	2100	4925	1225	5000
	4425	2225	5295	1350	5000
	5175	2475	6045	1600	5000
	5550	2600	6425	1725	n/a
	5925	2725	6795	1850	n/a
	6200	2815	7075	1940	n/a
	6675	2975	7545	2100	n/a

Compartiment batterie	EP40C 2/EP45C 2
Longueur (min)	mm 1028
Largeur (min)	mm 855
Hauteur (min)	mm 784
Poids minimum	kg 1863

Compartiment batterie	EP40 2/45 2/50 2/EP40S 2/EP50S 2
Longueur (min)	mm 1028
Largeur (min)	mm 999
Hauteur (min)	mm 784
Poids minimum	kg 2178

info@catliftruck.com
www.catliftruck.com

CFSC1530(10/13)ok
©2013, MCFE. Tous droits réservés.
CAT, CATERPILLAR, leurs logos respectifs, «Caterpillar Yellow» et «Power Edge» ainsi que les filiales et identités de produit mentionnés dans ce document sont des marques commerciales de Caterpillar qui ne peuvent pas être utilisés sans autorisation.

Imprimé aux Pays-Bas

REMARQUE : Les performances et spécifications peuvent varier en fonction des tolérances de fabrication standard, des conditions de la machine, du type de pneus, de l'état de la surface ou du sol, des applications ou de l'environnement d'utilisation. Les chariots peuvent être illustrés avec des options non standard. Les besoins spécifiques en termes de performance et les configurations disponibles localement doivent être négociés avec votre revendeur de chariots élévateurs Cat. Cat Lift Trucks suit une politique d'amélioration continue des produits. Pour cette raison, certains matériaux, certaines options et certaines spécifications peuvent être modifiés sans avis préalable.

